

VENUS & INTERRA

Built-in wood burners / *Eingebaute Holzöfen*



DESIGN FOR FIRE

passion for fire

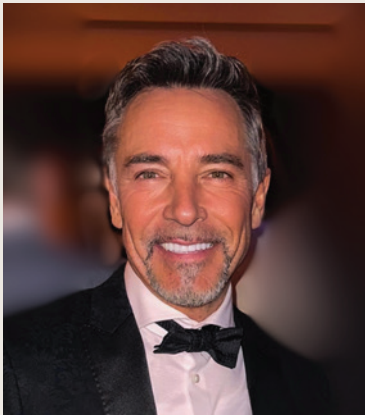

CEO - Bart Goovaerts

Fire is the starting point of every design at M-Design. To accentuate the effect of the flames, we opt for sober and clean lines. Be seduced by the warmth and power of fire, mastered by the latest technologies to guarantee your comfort. Feel free to ask for advice, we feel at home in any interior. Ready to meet our passion for fire?

Das Feuer ist der Ausgangspunkt eines jeden Entwurfs bei M-Design. Um die Wirkung der Flammen zu betonen, entscheiden wir uns für schlichte und klare Linien. Neueste Technologien garantieren Ihren Komfort - lassen Sie sich von der Wärme und der Kraft des Feuers verführen! Lassen Sie sich beraten, wir fühlen uns in jedem Interieur zu Hause. Sind Sie bereit für die Feuertaufe?





Even if we use all possible means to provide you with the best service, we are not free from human and/or mechanical errors. Some information may be out of date as we continue to optimise our products. Certain products may therefore differ from the illustrations in this catalogue. M-Design reserves the right to change prices and/or models without prior notice and declines any responsibility in the event of legal action based on this catalogue. No part of this publication may be used without written permission from M-Design Benelux bv.

Auch wenn wir alles tun, um Ihnen den bestmöglichen Service zu bieten, sind wir vor menschlichen und/oder mechanischen Fehlern nicht gefeit. Einige Informationen können veraltet sein, da wir unsere Produkte ständig optimieren. Bestimmte Produkte können daher von den Abbildungen in diesem Katalog abweichen. M-Design behält sich das Recht vor, Preise und/oder Modelle ohne Vorankündigung zu ändern und lehnt jede Verantwortung im Falle eines Rechtsstreits auf der Grundlage dieses Katalogs ab. Kein Teil dieser Publikation darf ohne schriftliche Genehmigung von M-Design Benelux bv verwendet werden. 2025/v2

Inhalt

content

Why choose M-Design? / <i>Warum M-Design wählen?</i>	4
Experience our passion for fire. / <i>Erleben Sie unsere Leidenschaft für das Feuer.</i>	5
Sustainability principle / <i>Grundsatz der Nachhaltigkeit</i>	6
Venus	8
Dimensions / <i>Darstellung Rahmen</i>	33
Interra	36
Specifications / <i>Spezifikationen</i>	41
Dimensions / <i>Abmessungen</i>	42



Why choose M-Design?

M-Design designs every fireplace with the same passion. **A passion for fire and creating the perfect flame.** We want to bring people together around an atmospheric fireplace, creating a feeling of truly coming home. That is M-Design's mission.

No matter whether you like **the authenticity of wood burning, the ease of use of an atmospheric gas fire or the flexibility of an electric fire.** Every fireplace from M-Design is an atmosphere-filled addition to your personal interior, with a guarantee of the most beautiful flame.

That is why every fireplace designed by M-Design is **the ultimate combination of innovative techniques and timeless design every time.** To choose an M-Design fireplace is to choose **personal ambience, flexibility and durability.**

Warum M-Design wählen?

*M-Design entwirft jeden Kamineinsatz mit der gleichen Leidenschaft: **Leidenschaft für das Feuer und die perfekte Flamme.** Wir wollen Menschen um einen stimmungsvollen Kamin herum versammeln und das Gefühl vermitteln, wirklich nach Hause zu kommen. Das ist die Mission von M-Design.*

*Ganz gleich, ob Sie **die Authentizität des Holzfeuers, den Bedienungskomfort eines stimmungsvollen Gaskamins oder die Flexibilität eines Elektrokamins schätzen.** Jeder Kamineinsatz von M-Design ist eine stimmungsvolle Ergänzung für Ihr persönliches Interieur, mit einer Garantie für das schönste Feuer.*

*Deshalb ist jeder von M-Design entworfene Kamineinsatz **die ultimative Kombination aus innovativer Technik und zeitlosem Design - jedes Mal.** Wer sich für einen Kamineinsatz von M-Design entscheidet, entscheidet sich für **persönliches Ambiente, Flexibilität und Langlebigkeit.***

Experience our passion for fire. Erleben Sie unsere Leidenschaft für das Feuer.

Tailor-made atmosphere experience

Besides being **the ultimate heat source**, an insert fireplace from M-Design is **an atmospheric addition** to your interior. From a design point of view, our range of wood-burning fireplaces is built in such a way that you are sure to find one that suits your personal style.

Each design is **timeless** thanks to the use of **sober and clean lines**. This way of designing ensures that our fireplaces merge with any type of interior, so to speak.

Maßgeschneiderte Atmosphäre erleben

Ein Kamineinsatz von M-Design ist nicht nur **die ultimative Wärmequelle**, sondern auch eine stimmungsvolle Bereicherung für Ihr Interieur. Vom Design her ist unser Angebot an holzbefeuerten Kaminen so aufgebaut, dass Sie sicher einen finden, der zu Ihnen und Ihrem persönlichen Stil passt.

Jedes Design ist, dank der Verwendung von nüchternen und klaren Linien, zeitlos. Diese Art der Gestaltung sorgt dafür, dass unsere Kamineinsätze mit jeder Art von Interieur verschmelzen.

Flexibility

The insert fireplaces are available in **different shapes and sizes**. Thus, we aim to provide a heat solution for every type of home, existing and new. But it doesn't stop there. Flexibility means adapting not only to the capabilities of the home, but also to the lifestyle of the user. Every M-Design wood fire is **easy to use and maintenance is quick and flawless**.

Flexibilität

Die Kamineinsätze sind **in verschiedenen Formen und Größen** erhältlich. So wollen wir für jede Art von Haus, ob alt oder neu, eine Wärmelösung anbieten.

Aber das ist noch nicht alles: Flexibilität bedeutet, dass er sich nicht nur an die Möglichkeiten des Hauses, sondern auch an den Lebensstil des Benutzers anpasst. Jeder M-Design Holzkamin ist **einfach zu bedienen und die Wartung ist schnell und einwandfrei**.

Sustainability

A fireplace from M-Design remains the ultimate source of atmospheric warmth.

M-design strives for **a sustainable balance** by ensuring **environmentally friendly combustion** with **high efficiency**.

This is how we give you peace of mind.

Innovative techniques and high-quality materials ensure you make a safe choice for you and everyone around you. Today and in the future.

Nachhaltigkeit

Ein Kamineinsatz von M-Design bleibt die ultimative Quelle für stimmungsvolle Wärme auf die Sie sich verlassen können.

M-design strebt nach einem **nachhaltigen Gleichgewicht durch die Gewährleistung einer umweltfreundlichen Verbrennung mit hohem Wirkungsgrad**. So geben wir Ihnen die Sicherheit, die Sie brauchen. Innovative Techniken und hochwertige Materialien sorgen dafür, dass Sie eine sichere Wahl für sich und Ihre Umgebung treffen - heute und in Zukunft.



Together with you, M-Design strives for a sustainable future.
Gemeinsam mit Ihnen strebt M-Design nach einer nachhaltigen Zukunft.

Eco design ready? Yes!

You choose a fireplace from M-Design with 100% peace of mind. M-Design's wood fires meet the Eco Design guideline with flying colours.

This strict European directive has been in force since the beginning of 2022 and defines the standards that wood fires must meet.

Specifically, this is about:

- **Minimum efficiency: 75%**
- **Maximum permitted emissions of particulate matter: 40mg/m³**

Unlike an open fire which only achieve an efficiency of 15% with a particulate emission of 350 - 500 mg/m³, our innovative closed wood fires achieve an efficiency of over 80% with minimal particulate emissions below 40 mg/m³.

Eco-Design bereit? Ja!

Wenn Sie sich für einen Kamineinsatz von M-Design entscheiden, können Sie sich zu 100% sicher sein. Die Holzkamine von M-Design erfüllen die Eco Design-Richtlinie mit Bravour.

Diese strenge europäische Richtlinie ist seit Anfang 2022 in Kraft und definiert die Normen, die Holzfeuerungen erfüllen müssen.

Konkret geht es dabei um Folgendes:

- **Mindestwirkungsgrad: 75%**
- **Maximal zulässige Feinstaubemissionen: 40mg/m³**

Im Gegensatz zu einem offenen Feuer, das nur einen Wirkungsgrad von 15% mit einer Feinstaubemission von 350 - 500 mg/m³ erreicht, erreichen unsere innovativen geschlossenen Holzfeuerungen einen Wirkungsgrad von über 80% mit minimalen Feinstaubemissionen unter 40 mg/m³.

Is heating with wood good for the environment?

Yes, if one burns it in a fireplace that meets strict standards. Then heating with wood is **CO2 neutral**

You complete the sustainable circle!

FOLLOW OUR TIPS.

1. Choose the right wood

Wood as a fuel is CO2 neutral. You help support this process by choosing for wood from local sustainably managed forests.

Optimal use of a wood fire = good quality wood.

Wood of good quality is:

- Untreated wood
- Clean wood
- Dry wood

What is dry wood?

Wood that has dried for at least 2 years in a ventilated and covered storage area (max 15% humidity).

Why is this important?

Damp wood gives off less heat and causes soot deposits in the fireplace and chimney.

Ist Heizen mit Holz gut für die Umwelt?

Ja, wenn man es in einem Feuerraum verbrennt, der strenge Normen erfüllt, dann ist das Heizen mit Holz **CO2-neutral**.

Sie schließen den Kreis der Nachhaltigkeit!

BEFOLGEN SIE UNSERE TIPPS.

1. Wählen Sie das richtige Holz

Holz als Brennstoff ist CO2-neutral. Sie können diesen Prozess unterstützen, indem Sie sich für Holz aus lokalen, nachhaltig bewirtschafteten Wäldern.

Optimale Nutzung eines Holzfeuers = gute Holzqualität.

Das Holz ist von guter Qualität:

- Unbehandeltes Holz
- Sauberes Holz
- Trockenes Holz

Was ist trockenes Holz?

Holz, das mindestens 2 Jahre lang in einem belüfteten und überdachten Lagerraum getrocknet wurde (max. 15% Luftfeuchtigkeit).

Warum ist das wichtig?

Feuchtes Holz gibt weniger Wärme ab und verursacht Rußablagerungen in Kamin und Schornstein.

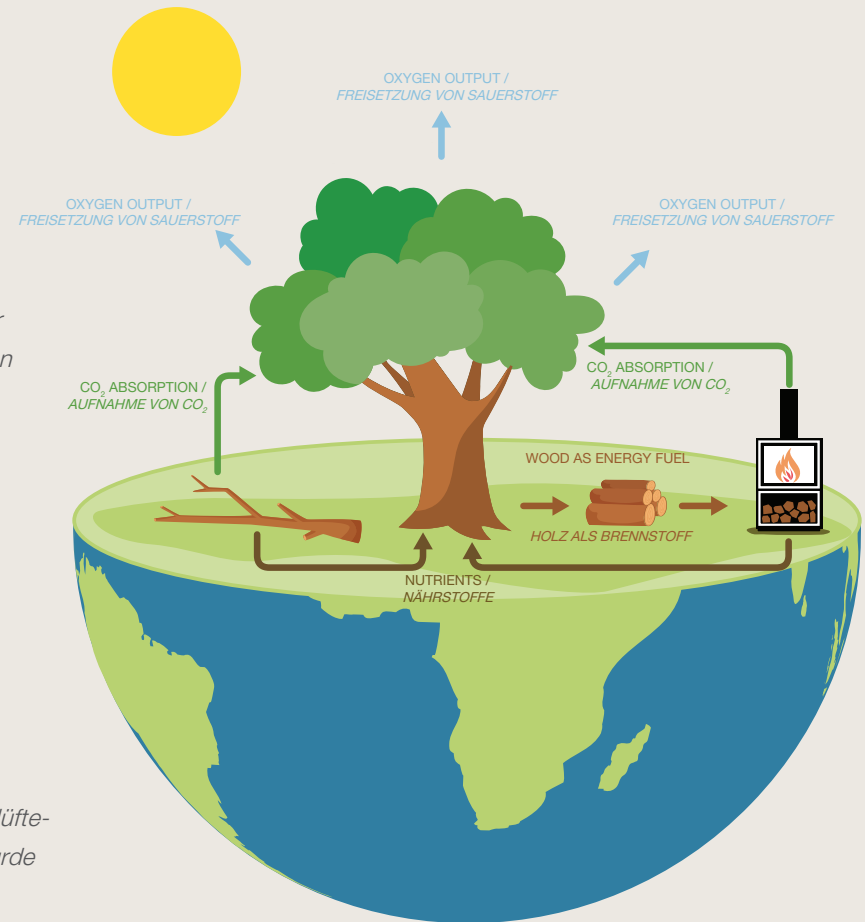

Venus



Venus 530 V

Enter the world of sophisticated warmth with our **Venus built-in fireplace with swing door.**

Perfect combustion in a timeless design makes this fireplace perfect for the conscious interior enthusiast looking for **durability without compromising on style.** With clean lines and an understated look, the Venus fits effortlessly **into any interior.**

Choose from **6 different front sizes**, innovative **single and double corner models** and the **see-through model.** Experience the ultimate synergy of clean combustion.

*Treten Sie ein in die Welt der raffinierten Wärme mit unserem **Kamineinsatz Venus mit Drehtür.***

*Perfekte Verbrennung in einem zeitlosen Design macht diesen Kamin perfekt für den bewussten Innenraumliebhaber, der auf **Langlebigkeit setzt, ohne Kompromisse beim Stil einzugehen.***

*Mit seinen klaren Linien und seinem unaufdringlichen Aussehen passt der Venus mühelos **in jede Einrichtung.***

*Wählen Sie aus **6 verschiedenen Frontgrößen**, innovativen **Einzel- und Doppeldeckmodellen** und dem **Durchsichtsmodell.** Erleben Sie die ultimative Synergie der sauberen Verbrennung.*



Venus 850 eco green





Venus 850 eco green



Venus 1000 eco green

VENUS

Specifications / Spezifikationen

	700	850	1000
Models / Modelle			
Form / Formular	Horizontal / horizontal	Horizontal / horizontal	Horizontal / horizontal
Fire view / Ansicht Feuer	—	—	—
Ø standard* smoke channel (mm) / Ø Standard* Rauchkanal (mm)	150 (180)*	180 (200)*	180 (200)*
Dimensions / Abmessungen	see dimensioned drawing / siehe Maßzeichnung		
Weight hearth / Gewicht Herd (kg)	144	166	203
Power / Leistung (kW)	2,7-11	6-16	7-16
Efficiency / Wirkung sgrad	77,26%	79,20%	79,20%
Particulate emissions / Partikelemissionen	29 mg/m ³	23 mg/m ³	23 mg/m ³
Energy efficiency class / Energieeffizienzklasse	A	A	A
Italy / Italien	****	****	****

* customisable on request / auf Wunsch individuell gestaltbar

Dimensions Horizontal / Abmessungen Horizontal

Top view /
Grundriss

Side view /
Seitenansicht

Front view /
Vorderansicht

Back view /
Rückansicht

700

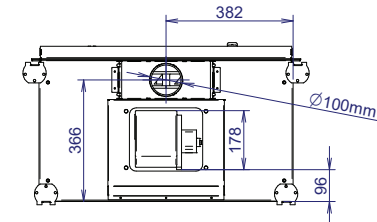
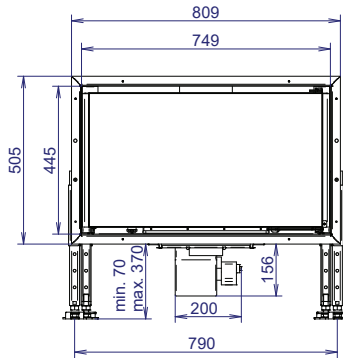
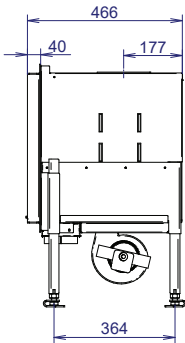
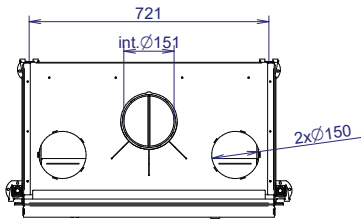

850

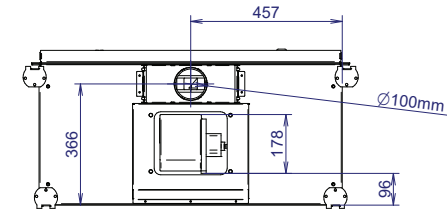
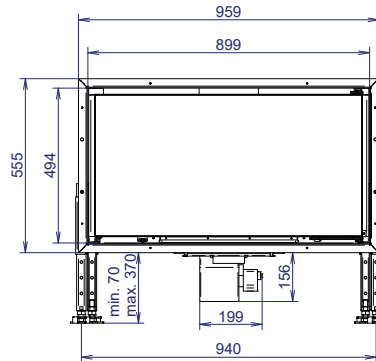
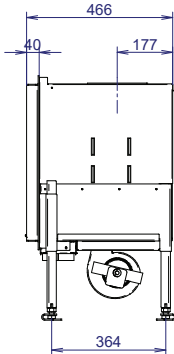
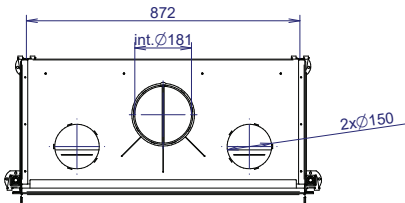

1000

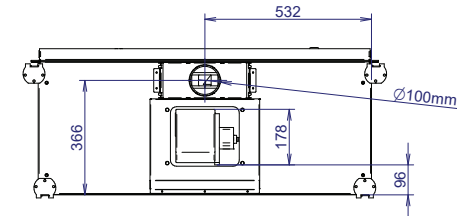
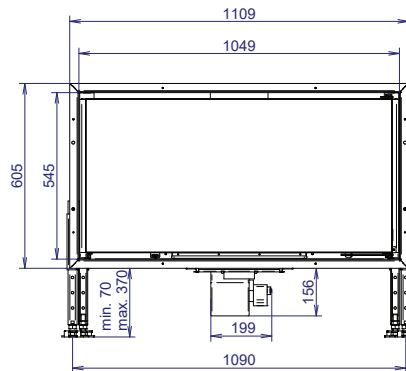
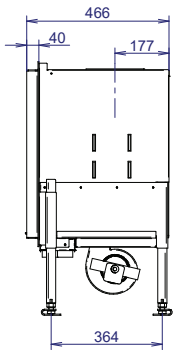
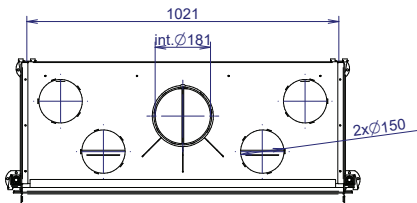



Venus 530 eco green



Venus 530 eco green



Venus 630 eco green



Venus 630 eco green





Venus 730 eco green



Venus 730 eco green

VENUS

Specifications / Spezifikationen

	530	630	730
Models / Modelle			
Form / Formular	Vertical / Vertical	Vertical / Vertical	Vertical / Vertical
Fire view / Ansicht Feuer	—	—	—
Ø standard* smoke channel (mm) / Ø Standard* Rauchkanal (mm)	150 (180)*	150 (180)*	180 (200)*
Dimensions / Abmessungen	see dimensioned drawing / siehe Maßzeichnung		
Weight hearth / Gewicht Herd (kg)	139	142	176
Power / Leistung (kW)	2,7 - 8,8	3 - 9	1,9 - 9,2
Efficiency / Wirkung sgrad	85,2 %	86,3 %	87,2 %
Particulate emissions / Partikelemissionen (13% O ₂) (MG/NM ³)	9	10	10
Energy efficiency class / Energieeffizienzklasse	A+	A+	A+
Italy / Italien	****	****	****

* customisable on request / auf Wunsch individuell gestaltbar

Dimensions Vertical / Abmessungen Vertikal

Top view / Grundriss

Side view / Seitenansicht

Front view / Vorderansicht

Back view / Rückansicht

530

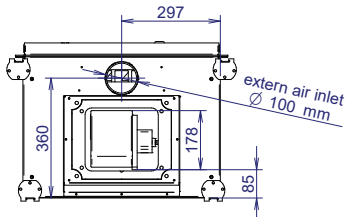
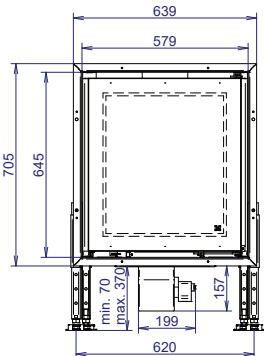
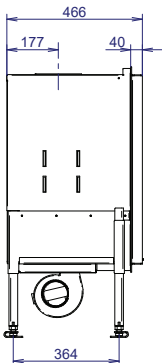
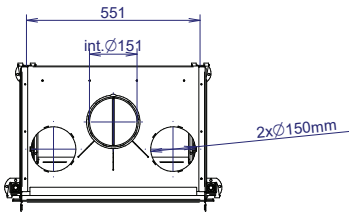

630

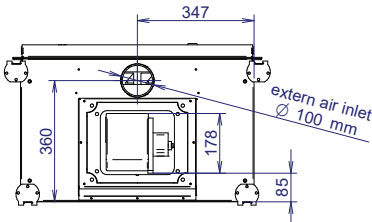
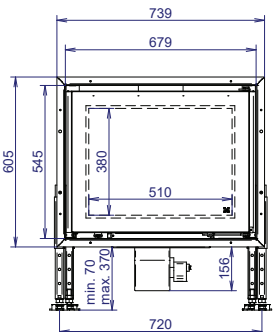
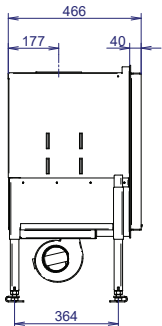
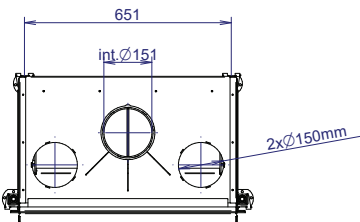

730

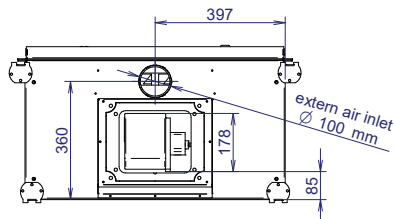
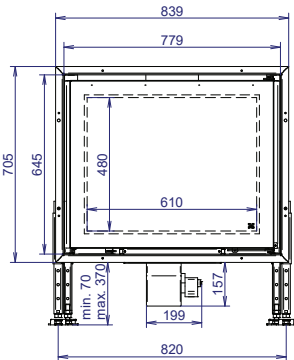
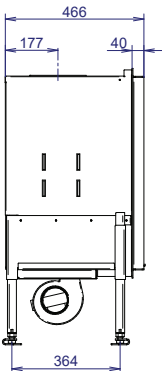
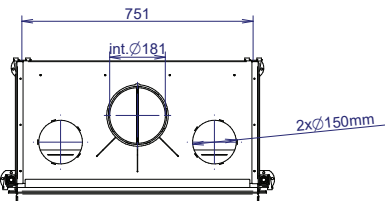









Venus 630 CL eco green



VENUS

Specifications / Spezifikationen

	530 CL/CR	630 CL/CR	850 CL/CR
Models / Modelle			
Form / Formular	Vertical / Vertical	Vertical / Vertical	Vertical / Vertical
Fire view / Ansicht Feuer			
Ø standard* smoke channel (mm) / Ø Standard* Rauchkanal (mm)	180 (150)*	180 (200)*	180 (200)*
Dimensions / Abmessungen	see dimensioned drawing / siehe Maßzeichnung		
Weight hearth / Gewicht Herd (kg)	128	133	159
Power / Leistung (kW)	2,4 - 9,5	2,4 - 9,7	2,4 - 9,7
Efficiency / Wirkung sgrad	86,3 %	88,1 %	88,1 %
Particulate emissions / Partikelemissionen (13% O ₂) (MG/NM ³)	30	30	30
Energy efficiency class / Energieeffizienzklasse	A+	A+	A+
Italy / Italien	****	****	****

* customisable on request / auf Wunsch individuell gestaltbar

Dimensions Single corner / Abmessungen Einzelne Ecke

Top view / Grundriss

Side view / Seitenansicht

Front view / Vorderansicht

Perspective / Perspektive

530 CL/CR

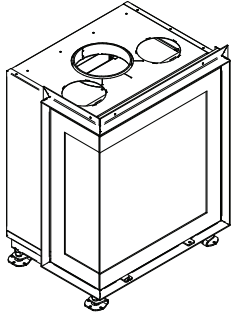
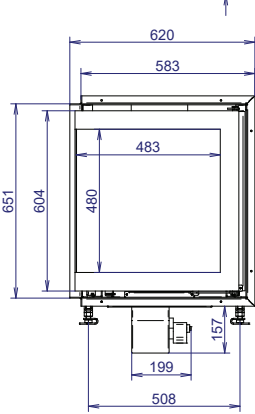
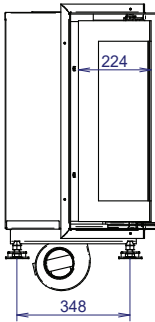
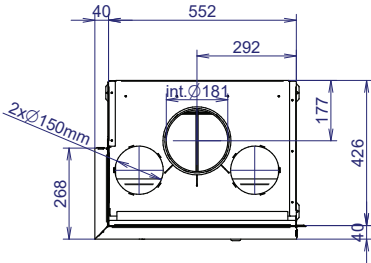

630 CL/CR

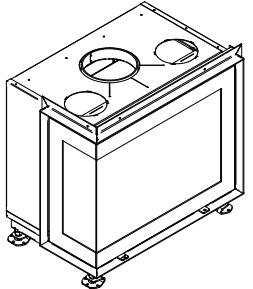
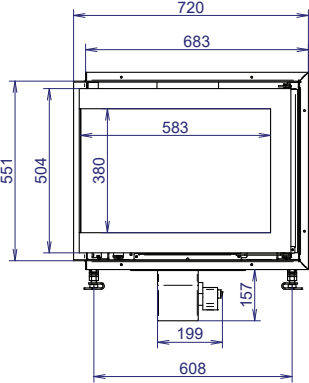
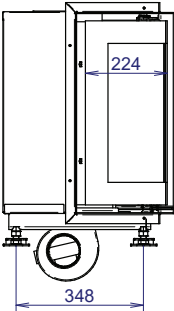
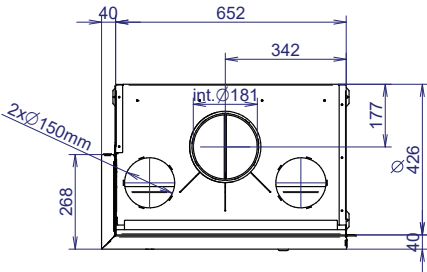

850 CL/CR

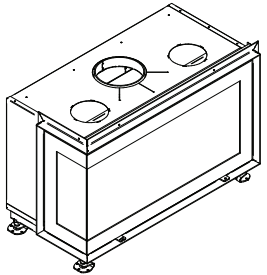
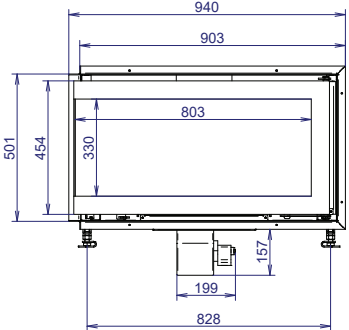
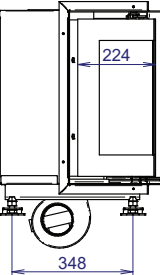
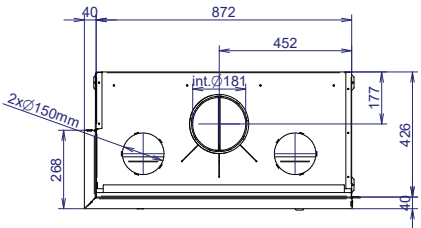



Venus 850 DC eco green





Venus 850 DC eco green (in the Mbox)



Venus 850 DC eco green (in the Mbox)
with wood tray

VENUS

Specifications / Spezifikationen

	530 DC	630 DC	850 DC
Models / Modelle			
Form / Formular	Vertical / <i>Vertical</i>	Vertical / <i>Vertical</i>	Horizontal / <i>Horizontal</i>
Fire view / <i>Ansicht Feuer</i>			
Ø standard* smoke channel (mm) / Ø Standard* Rauchkanal (mm)	180 (150)*	180 (200)*	180 (200)*
Dimensions / <i>Abmessungen</i>	see dimensioned drawing / siehe Maßzeichnung		
Weight hearth / <i>Gewicht Herd (kg)</i>	121	127	151
Power / <i>Leistung (kW)</i>	2,4 - 9,5	2,4 - 9,6	2,4 - 9,6
Efficiency / <i>Wirkung sgrad</i>	86,3 %	87,2 %	87,2 %
Particulate emissions / <i>Partikelemissionen (13% O₂) (MG/NM³)</i>	30	30	30
Energy efficiency class / <i>Energieeffizienzklasse</i>	A+	A+	A+
Italy / <i>Italien</i>	****	****	****

* customisable on request / *auf Wunsch individuell gestaltbar*

Dimensions Double corner / *Abmessungen Doppelecke*

Top view /
Grundriss

Side view /
Seitenansicht

Front view /
Vorderansicht

Perspective /
Perspektive

530 DC

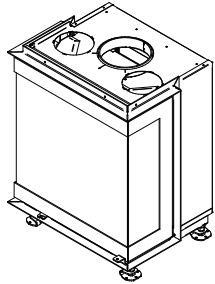
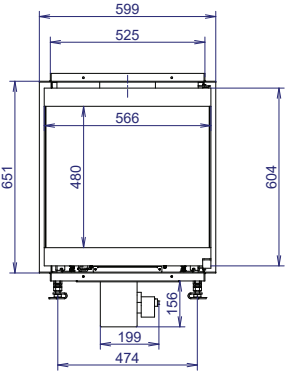
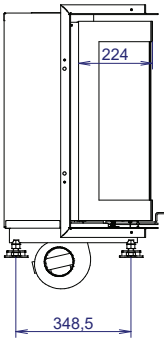
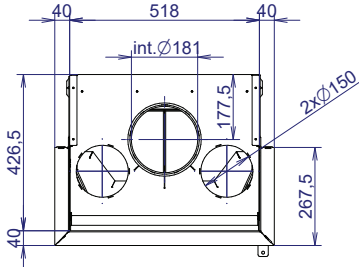

630 DC

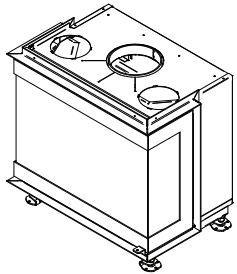
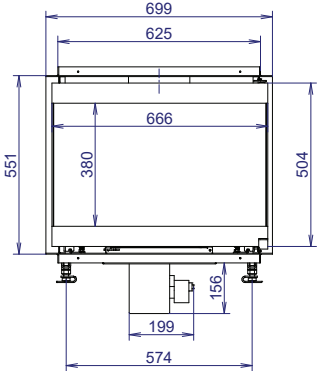
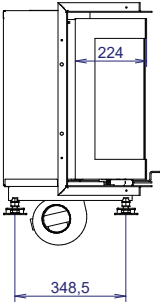
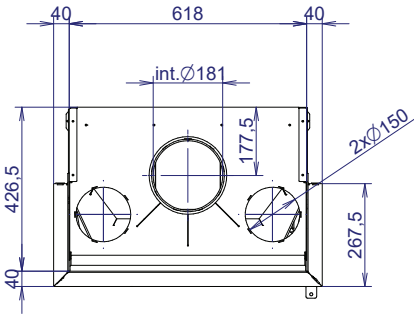

850 DC

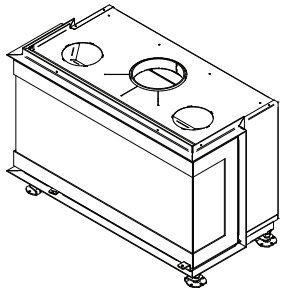
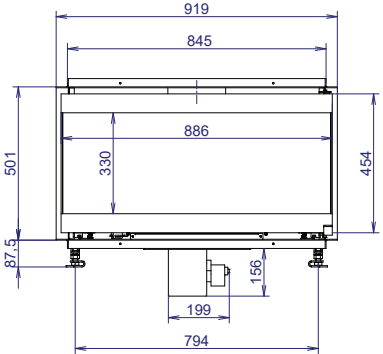
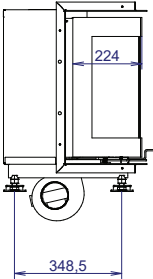
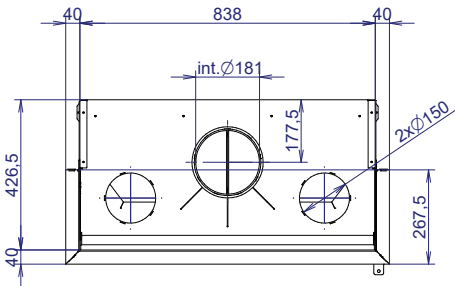





Venus 850 D eco green



Venus 850 D HT eco green

VENUS

Specifications / Spezifikationen

	850 D
Models / Modelle	
Form / Formular	Horizontal / Horizontal
Fire view / Ansicht Feuer	
Ø standard* smoke channel (mm) / Ø Standard* Rauchkanal (mm)	180 (200)*
Dimensions / Abmessungen	
Weight hearth / Gewicht Herd (kg)	see dimensioned drawing / siehe Maßzeichnung
Power / Leistung (kW)	4,6-18
Efficiency / Wirkung sgrad	77,1%
Particulate emissions / Partikelemissionen (13% O ₂) (MG/NM ³)	29
Energy efficiency class / Energieeffizienzklasse	A
Italy / Italien	****

Flue connection /
Abgasanschluss

at the top / oben

Colour & material exterior /
Farbe & Material außen

black metal / Schwarzmetall

Door type /
Türtyp

glass* or metal swing door
(*not for corner fires) /
Drehtür aus Glas* oder Metall
(*nicht für Eckmodelle)

Glass type / Glasart

ceramic glass / Keramikglas

Operation / Betrieb

manual / manuell

Internal walls /
Innenwände

chamotte / metal
Schamotte / Metall

Set-up frame (optional)* /
Einrichtungsrahmen (optional)*

4-sided, 4 cm or 7 cm (*not for corner fires) /
4-seitig, 4 cm oder 7 cm (*nicht für Eckmodelle)

Fan (option)* /
Gebläse (Option)*

yes (*not for see-through fires) /
ja (*nicht für Durchsichtmodelle)

Air supply from room /
Luftzufuhr aus dem Raum

yes / ja

Air supply from outside /
Luftzufuhr von außen

possible / möglich

* customisable on request / auf Wunsch individuell gestaltbar

Dimensions See-through / Abmessungen Durchsichtmodell

Top view / Grundriss Side view / Seitenansicht Front view / Vorderansicht Perspective / Perspektive

850 D

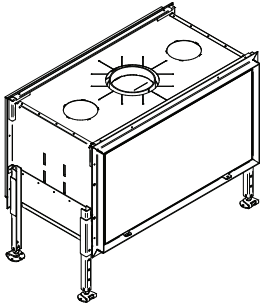
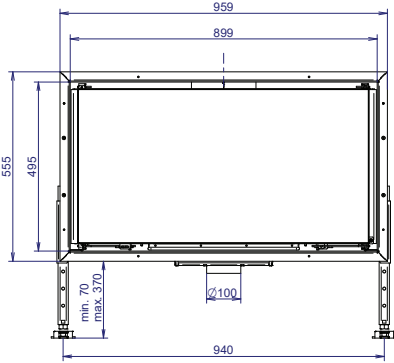
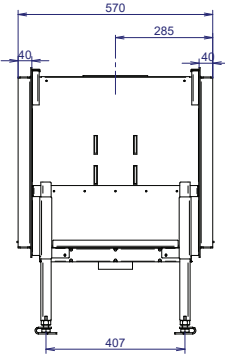
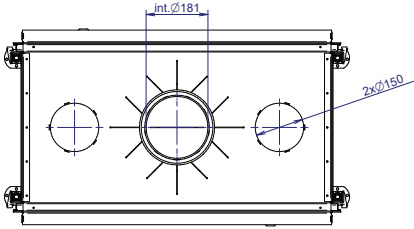

Finishing frames / Darstellung Rahmen

Venus Interra

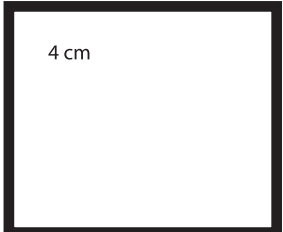
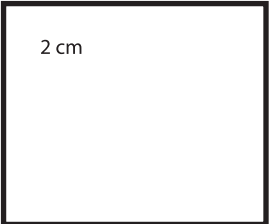
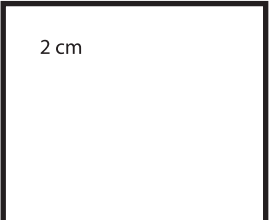
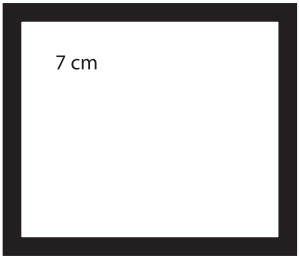
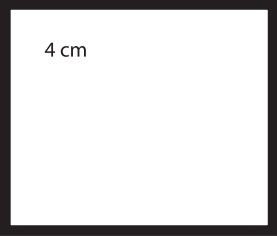

FINISHING FRAME 4cm
DARSTELLUNG RAHMEN 4cm
4-sided / 4-seitig

FINISHING FRAME 7cm
DARSTELLUNG RAHMEN 7cm
4-sided / 4-seitig

FINISHING FRAME 2cm / DARSTELLUNG RAHMEN 2cm
3-sided / 3-seitig
4-sided / 4-seitig

FINISHING FRAME 4cm / DARSTELLUNG RAHMEN 4cm
3-sided / 3-seitig
4-sided / 4-seitig

Properties of wood as fuel / Eigenschaften von Holz als Brennstoff

wood type Holzart	calorific capacity Wärmekapazität	quality Qualität	comments Kommentare
hard wood: hornbeam, beech, oak, ash Hartholz: Hainbuche, Buche, Eiche, Esche	high hoch	very slow combustion sehr langsame Verbrennung	Firewood par excellence. Brennholz par excellence.
medium-hard wood: cherry, fruit trees, walnut mittelhartes Holz: Kirsche, Obstbäume, Nussbaum	average Durchschnitt	slow combustion langsame Verbrennung	Dry, walnut loses its substantial density; not to be used in a chimney; danger of sparks. Trockenes Nussbaumholz verliert seine hohe Dichte; nicht für den Kamin geeignet; Funkengefahr.
softwood: birch, alder, poplar Nadelholz: Birke, Erle, Pappel	low niedrig	rapid combustion schnelle Verbrennung	Any piece of soft or medium wood will promote fire kindling. Jedes Stück weiches oder mittleres Holz eignet sich zum Anzünden.
softwood: resin trees Nadelholz: Harzbäume	low niedrig	rapid combustion schnelle Verbrennung	Has a reputation as the chimney-channels to taint. Hat den Ruf, der Schornsteinfeger zu sein Kanäle zu verunreinigen.

8-year guarantee on the general structure

8 Jahre Garantie auf die allgemeine Struktur



PASSION FOR FIRE

Read more about our warranty conditions on our website.

Tip: A well-maintained fireplace in spring means a nice warm home from the first chill!

Lesen Sie mehr über unsere Garantiebedingungen auf unserer Website.

Tipp: Ein gut gewarteter Kamin im Frühling bedeutet ein schön warmes Zuhause ab dem ersten Frost!

2. Stoke correctly.

If you stoke correctly then you yourself contribute to optimum combustion. This optimum combustion in turn ensures:

- reduced particulate matter emissions
- higher efficiency
- lower consumption of your logs

Here, M-Design recommends **the Swiss stoking method**:

- Place large blocks on the bottom and then a cross layer on top.
- Spread kindling over the logs.
- Place one or more firelighters on top and light them from above.

This ensures minimal smoke as the cold chimney is pre-heated. The gases and smoke from the wood underneath are burned away first.

Once the flame is ignited, follow the next steps:

- Leave the glass door slightly open until the wood burns well, then close it.
- Do not add wood until the logs are completely burnt out and an ash bed has formed.
- 1 single layer of wood is sufficient.
- Leave the secondary air supply during combustion
- Has the burning process ended? Let the fire cool down completely with the door closed and the air supply open.

2. Richtig feuern.

Wenn Sie richtig feuern, tragen Sie selbst zu einer optimalen Verbrennung bei. Diese optimale Verbrennung wiederum gewährleistet:

- geringere Feinstaubemissionen
- höherer Wirkungsgrad
- geringerer Verbrauch Ihres Holzes

M-Design empfiehlt hier das Schweizer Brennverfahren (Kreuzstoß):

- Große Blöcke auf den Boden legen und dann eine Querschicht obenauf.
- Verteilen Sie Anzündholz über die Scheite.
- Legen Sie einen oder mehrere Feueranzünder darauf und zünden Sie sie von oben an.

Dies sorgt für minimalen Rauch, da der kalte Schornstein vorgeheizt wird. Die Gase und der Rauch des darunter liegenden Holzes werden zuerst verbrannt.

Sobald die Flamme entzündet ist, führen Sie die nächsten Schritte aus:

- Lassen Sie die Glastür leicht geöffnet, bis das Holz gut brennt, dann schließen Sie die Tür.
- Legen Sie erst Holz nach, wenn die Scheite vollständig abgebrannt sind und sich ein Bett aus Glut und Asche gebildet hat.
- eine Holzschicht (max. 3 Scheite) Holzschicht ist ausreichend.
- Lassen Sie die Sekundärluftzufuhr während der Verbrennung ganz oder teilweise geöffnet.
- Wenn der Brennvorgang endet, lassen Sie das Feuer bei geschlossener Tür und geöffneter Luftzufuhr vollständig ausgehen.



Interra



Interra 68 eco green

Discover **the Interra built-in fireplace with swing door**, An elegant addition to any room. Specially made to fit into any existing fireplace. With its rather square shape, the Interra is perfect for anyone who consciously seeks both sophistication and functionality.

Extremely suitable for **renovations of older homes** with existing (shallow) front fireplaces, thanks to the narrower flue and minimum depth. You can choose from **four frontal models**.

Experience **the perfect harmony** between design and practical use with the Interra built-in fireplace.

*Entdecken Sie den **Interra, die Kaminkassette mit Drehtür**, eine elegante Ergänzung für jeden Raum. Speziell angefertigt um in jeden bestehenden Kamin zu passen. Mit seiner eher quadratischen Form ist der Interra perfekt für alle, die bewusst sowohl Raffinesse als auch Funktionalität anstreben.*

*Sehr gut geeignet für die **Renovierung älterer Häuser** mit bestehenden (flachen) Frontkaminen, dank des schmaleren Rauchrohranschlusses und der geringen Tiefe. Sie können aus **vier Frontmodellen wählen**.*

*Erleben Sie die **perfekte Harmonie** zwischen Design und praktischem Nutzen mit dem Interra.*



Interra 74 eco green



Interra 74 eco green







Interra 78 eco green



INTERRA

Specifications / Spezifikationen

	60	68	74	78
Models / Modelle				
Form / Formular	Horizontal / Horizontal	Vertical / Vertical	Vertical / Vertical	Horizontal / Horizontal
Fire view / Ansicht Feuer	—	—	—	—
Ø standard* smoke channel (mm) / Ø Standard* Rauchkanal (mm)	150	150	150	150
Dimensions / Abmessungen	see dimensioned drawing / siehe Maßzeichnung			
Weight hearth / Gewicht Herd (kg)	75	87	102	114
Power / Leistung (kW)	2-8	2-9	2-9	2-9
Efficiency / Wirkung sgrad	81,50%	77,60%	81,50%	79,80%
Particulate emissions / Partikelemissionen (13% O ₂) (MG/NM ³)	29	27	29	28
Energy efficiency class / Energieeffizienzklasse	A+	A	A+	A
Italy / Italien	****	****	****	****

Dimensions / Spezifikationen

Top view /
Grundriss

Side view /
Seitenansicht

Front view /
Vorderansicht

Perspective /
Perspektive

INTERRA 60

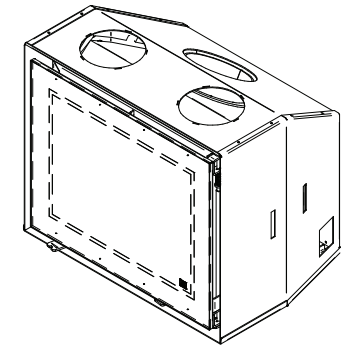
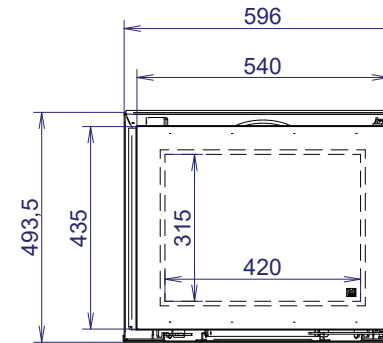
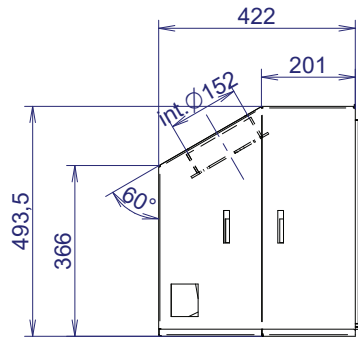
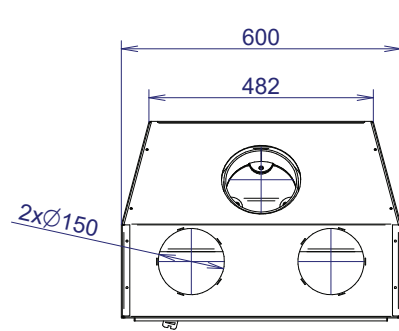

INTERRA 68

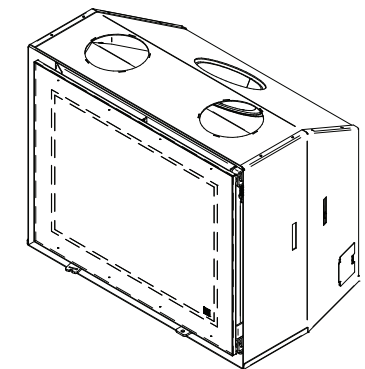
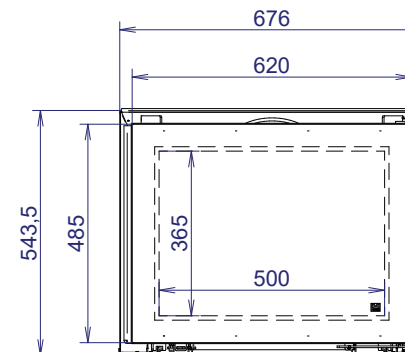
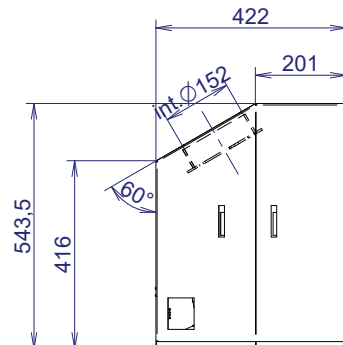
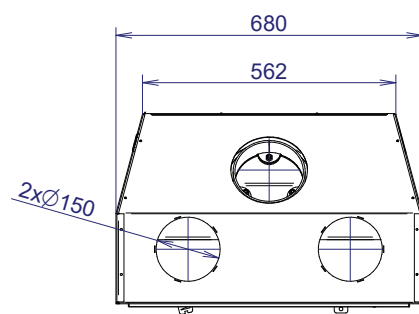

* dimension drawings with socle, external air supply and frame available at m-design.be /
Maßzeichnungen mit Sockel, Außenluftzufuhr und Rahmen verfügbar unter m-design.be /

Dimensions / Spezifikationen

Top view /
Grundriss

Side view /
Seitenansicht

Front view /
Vorderansicht

Perspective /
Perspektive

INTERRA 74

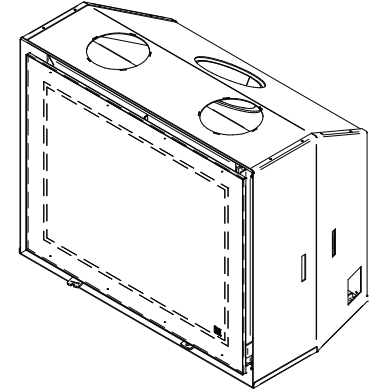
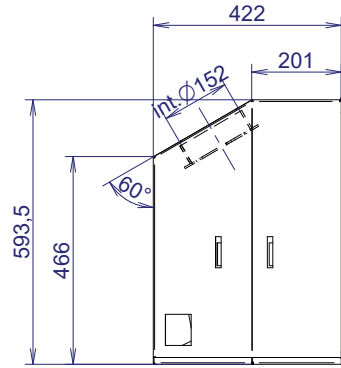
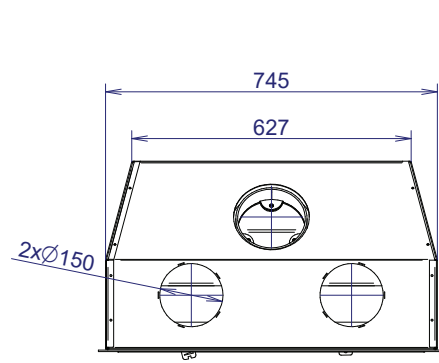

INTERRA 78

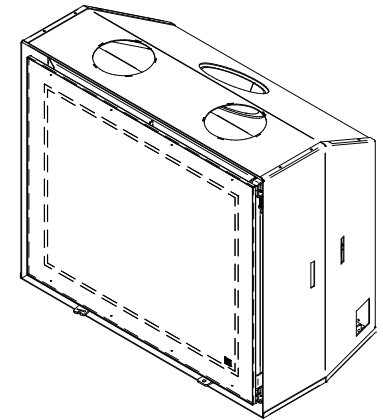
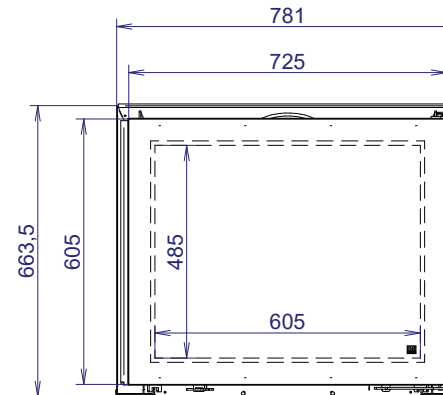
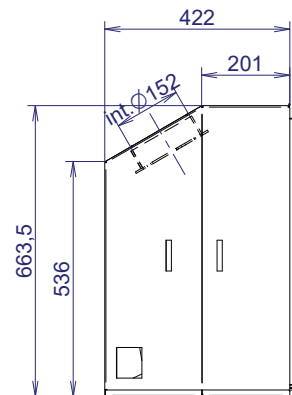
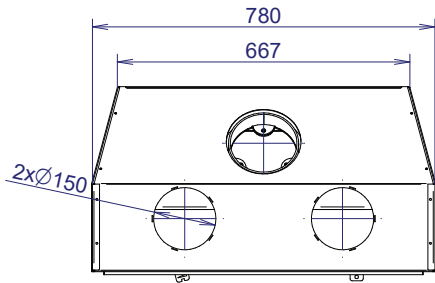

INTERRA

Specificaties / Spezifikationen

Flue connection / <i>Abgasanschluss</i>	at the top / <i>oben</i>
Colour & material exterior / <i>Farbe & Material außen</i>	black metal / <i>schwarzes Metal</i>
Door type / <i>Türtyp</i>	glass swing door / <i>Drehtür aus Glas</i>
Glass type / <i>Glasart</i>	ceramic glass / <i>Keramikglas</i>
Operation / <i>Bedienung</i>	manual / <i>manuell</i>
Internal walls / <i>Innenwände</i>	chamotte / metal <i>Schamotte / Metall</i>
Finishing frames (optional)* / <i>Rahmen (optional)*</i>	3 or 4 sides, 2 cm or 4 cm / <i>3 oder 4 Seiten, 2 cm oder 4 cm</i>
Fan (option)* / <i>Lüfter (Option)*</i>	yes / <i>ja</i>
Supply air from room / <i>Zuluft aus dem Raum</i>	yes / <i>ja</i>
Supply air from outside (option) / <i>Zuluft von außen (Option)</i>	possible (to be specified when ordering) adapter available for bottom and back / <i>möglich (muss bei der Bestellung angegeben werden)</i> <i>Adapter für unten und hinten erhältlich</i>





Venus

1. Direct connection of fresh air to the unit
Direkter Aussenluftanschluss an das Gerät
2. Fan (optional)
Lüfter (optional)
3. Automatic smoke valve.
Automatisches Rauchventil
4. Warm air outlets (not required when using fan)
Warmluftauslässe (bei Verwendung eines Ventilators nicht erforderlich)
5. Brake pad system
Bremsplattensystem
6. Supplied with height-adjustable legs as standard
Standardmäßig mit höhenverstellbaren Füßen geliefert

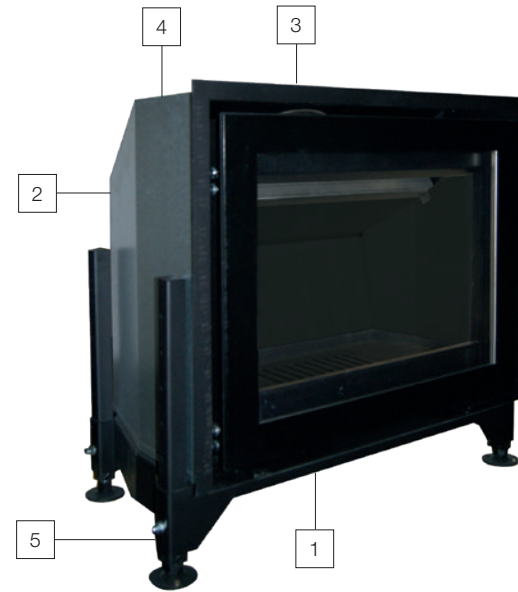
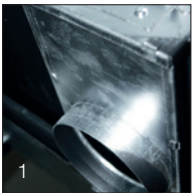

Interra

1. Built-in fan (optional)
Eingebauter Lüfter (optional)
2. Brake pad system
Bremsplattensystem
3. Automatic smoke damper
Automatische Rauchschutzklappe
4. Warm air outlets (not required when using fan)
Warmluftauslässe (bei Verwendung eines Ventilators nicht erforderlich)
5. Sockle in option. Supplied without plinth as standard
Sockel als Option. Wird standardmäßig ohne Sockel geliefert

8-year guarantee on the
general structure
8 Jahre Garantie auf die
allgemeine Struktur



PASSION FOR FIRE

THE SUSTAINABLE CHOICE DIE NACHHALTIGE WAHL





PASSION FOR FIRE

Responsible editor: M-Design
Torhoutsesteenweg 206B 8210 Zedelgem
www.m-design.be
V2025/03